

**Водяная мотопомпа
с бензиновым двигателем
YGP 50С, YGP 80С, YGP 100С,
YGT 80ТР, YGF50С
Руководство по эксплуатации**



г. Алматы

ВНИМАНИЕ!

Перед установкой и включением водяной мотопомпы с бензиновым двигателем (далее мотопомпа) внимательно ознакомьтесь с руководством по эксплуатации.

В связи с систематически проводимыми работами по совершенствованию конструкции и технологии изготовления, производитель оставляет за собой право на внесение изменений в конструкцию изделия, не отраженных в данном руководстве по эксплуатации, не ухудшающих эксплуатационных характеристик.

1. Назначение

Мотопомпы предназначены для перекачивания больших объемов воды. Мотопомпа - это насосный агрегат, состоит из самовсасывающего центробежного насоса и 4-х тактного бензинового двигателя внутреннего сгорания с воздушным охлаждением.

2. Область применения

Мотопомпы YGP применяются для водоснабжения и перекачки воды в полевых условиях и при отсутствии электроснабжения. Имеют широкую область применения: водоснабжение дач, коттеджей, строительных участков; орошение садовых участков и сельскохозяйственных полей; осушение водоемов и бассейнов; аварийная подача воды или её откачка, и т. п.

Мотопомпа грязевая YGT80TP может использоваться коммунальными службами. В случае прорыва канализационных труб или откачки грязной воды из подвалов такая мотопомпа практически незаменима. Отлично зарекомендовала себя мотопомпа для грязной воды и в строительной сфере – при работах по осушению котлованов и траншей. Также мотопомпы для откачки грязной воды повсеместно применяются при спасательных шахтных работах.

Мотопомпа высокого давления YGF50C может перекачивать воду на высоту до 50 м.

В сочетании с небольшими размерами и малым весом, а также исключительной надежностью и долговечностью удачно сочетают в себе низкую цену и высокие производственные характеристики.

3. ТЕХНИЧЕСКИЕ ХАРАКТЕРИСТИКИ.

	Модель	YGP 50C	YGP 80C	YGP100C	YGT80TP	YGF50
	Перекачиваемая среда	Чистая вода	Чистая вода	Чистая вода	Грязная вода	Чистая вода
	Максимальный размер твердых включений, мм	-	-	-	15	-
	Вес, кг	26,3	29,4	46	36	30
	Насос	Самовсасывающий центробежный насос				
Помпа	Диаметр впускного и выпускного патрубков, мм	50	80	100	80	50
	Максимальный напор, м	32	28	25	26	50
	Максимальная производительность, м ³ /ч	36	60	96	78	30
	Время самовсасывания на высоту 4м, мин	Не более 3				
	Максимальная высота всасывания, м	8				
	Тип сальника	торцовое уплотнение, керамическое, углеродное				
Двигатель	Тип	Бензиновый				
	Максимальная мощность, л.с.	5,5	5,5	9	6,5	5,5
	Топливо	Автомобильный неэтилированный бензин AI92				
	Объём топливного бака, л	3,6	3,6	6	3,6	3,6
	Система запуска	Ручной стартер				
	Масло моторное	SAE 10W-30				

4. Устройство мотопомпы

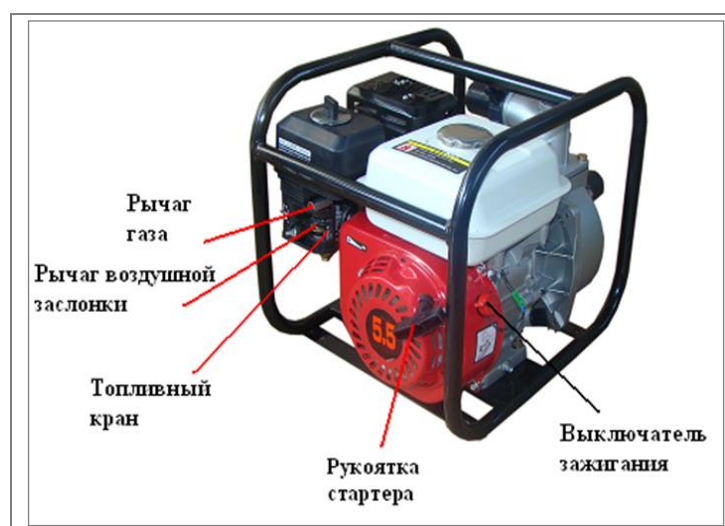
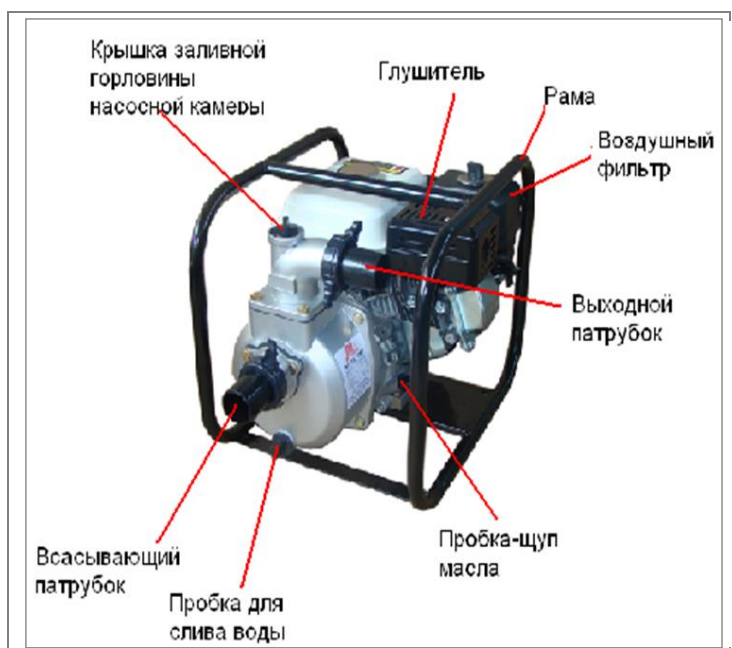

4.1 Топливный кран

Перед запуском двигателя следует установить топливный кран в положение «ВКЛ».

Когда мотопомпа не используется, установите топливный кран в положение «ВЫКЛ».

Топливный кран

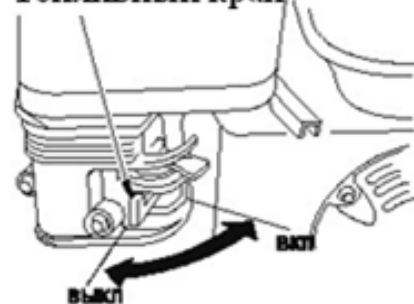

4.2 РЫЧАГ ВОЗДУШНОЙ ЗАСЛОНКИ

Рычаг воздушной заслонки служит для открытия и закрытия воздушной заслонки в карбюраторе. В положении «ЗАКРЫТО» топливно-воздушная смесь обогащается. Это позволяет запустить «холодный» двигатель. Положение «ОТКРЫТО» используется для работы двигателя после запуска, а также для повторного запуска «горячего» двигателя.

РЫЧАГ ВОЗДУШНОЙ ЗАСЛОНКИ

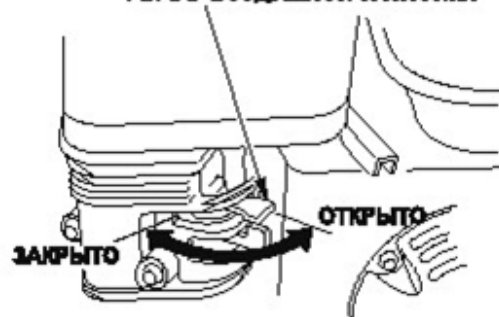

4.3 Рычаг газа

Рычаг газа служит для регулировки оборотов двигателя мотопомпы.

РЫЧАГ ГАЗА

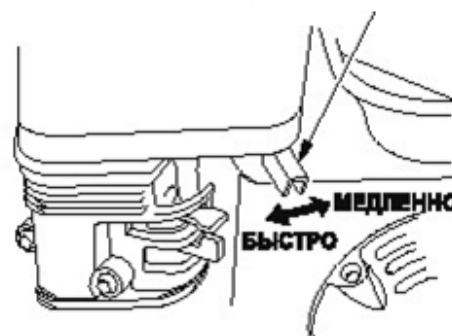

4.4 Рукоятка стартера

Рукоятка стартера служит для запуска двигателя.



Рукоятка стартера

5. ПОДГОТОВКА МОТОПОМПЫ К РАБОТЕ.

5.1 Меры безопасности перед началом работы

Перед каждым запуском мотопомпы осуществляйте его осмотр. Не эксплуатируйте неисправную мотопомпу.

Выхлоп двигателя мотопомпы содержит ядовитый угарный газ (оксид углерода). Не запускайте двигатель в замкнутом помещении.

В целях предотвращения пожара следите за тем, чтобы во время работы мотопомпа находилась на расстоянии не менее одного метра от построек, стен и другого оборудования. Не подносите к двигателю легковоспламеняющиеся объекты.

Перед началом осмотра мотопомпы установите её на ровную поверхность и убедитесь в том, что выключатель зажигания находится в позиции «ВЫКЛ».

Проверка общего состояния мотопомпы

- Осмотрите мотопомпу на наличие утечки масла или бензина.
- Удалите грязь с поверхности мотопомпы, особенно с глушителя.
- Осмотрите мотопомпу на наличие повреждений.
- Убедитесь в том, что все гайки, винты, болты, шланговые соединители и зажимы плотно затянуты.

Проверка всасывающего и выпускного шлангов

- Проверьте общее состояние шлангов. Перед тем как подсоединять шланги к насосу, убедитесь в том, что они находятся в хорошем состоянии. Помните, что всасывающий шланг должен быть армированным, во избежание деформации.
- Убедитесь в том, что уплотняющая прокладка соединителя всасывающего шланга в хорошем состоянии.
- Убедитесь в том, что шланговые соединители и зажимы плотно затянуты.
- Убедитесь в том, что фильтр установлен на всасывающий шланг и находится в рабочем состоянии.

Проверка двигателя

- Проверьте уровень моторного масла. Запуск двигателя с недостаточным количеством масла может привести к повреждению двигателя.
- Проверьте воздушный фильтр. Загрязненный воздушный фильтр будет препятствовать попаданию воздуха в карбюратор, что приведет к снижению мощности двигателя.
- Проверьте уровень бензина. При необходимости наполните топливный бак.

5.2 Меры безопасности при работе с мотопомпой.

В целях безопасности не запускайте двигатель в замкнутом помещении. Выхлоп двигателя мотопомпы содержит ядовитый угарный газ (оксид углерода), который быстро накапливается в замкнутом помещении и может вызвать отравление и смерть.

Мотопомпа разработана для перекачивания пресной воды. Перекачивание легковоспламеняющихся жидкостей, таких, как бензин или мазут, может привести к взрыву или пожару. Перекачивание морской воды, напитков, кислот, химических растворов и прочих коррозионно-активных жидкостей может повредить насос мотопомпы.

5.3 Расположение мотопомпы.

Установите мотопомпу как можно ближе к поверхности воды. Используйте шланги необходимой длины. С увеличением высоты всасывания снижаются характеристики насоса мотопомпы. Длина, тип и размеры всасывающего и выпускного шлангов влияют на напор и производительность насоса мотопомпы.

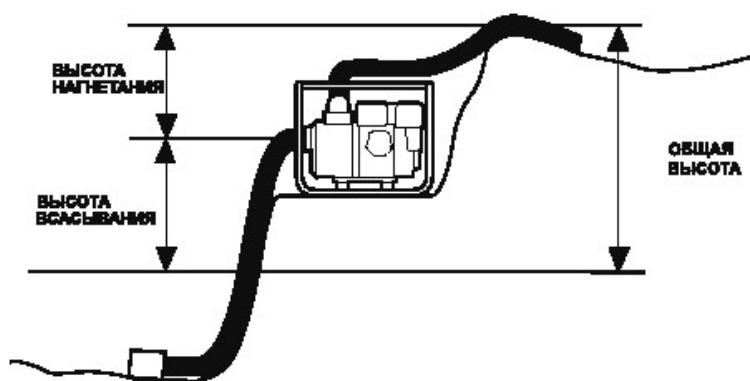

5.4 Установка всасывающего шланга

Используйте армированный шланг и шланговый соединитель с зажимом. Диаметр шланга должен быть не меньше, чем диаметр всасывающего патрубка. Характеристики мотопомпы лучше, когда она установлена как можно ближе к поверхности воды, и когда используются короткие шланги.

Убедитесь в том, что уплотняющая прокладка шлангового соединителя в хорошем состоянии. Подсос воздуха не допускается. Зафиксируйте шланговый соединитель на всасывающем патрубке мотопомпы.

Установите фильтр на другой конец шланга и зафиксируйте зажимом. Фильтр предотвращает повреждение мотопомпы от загрязнений.

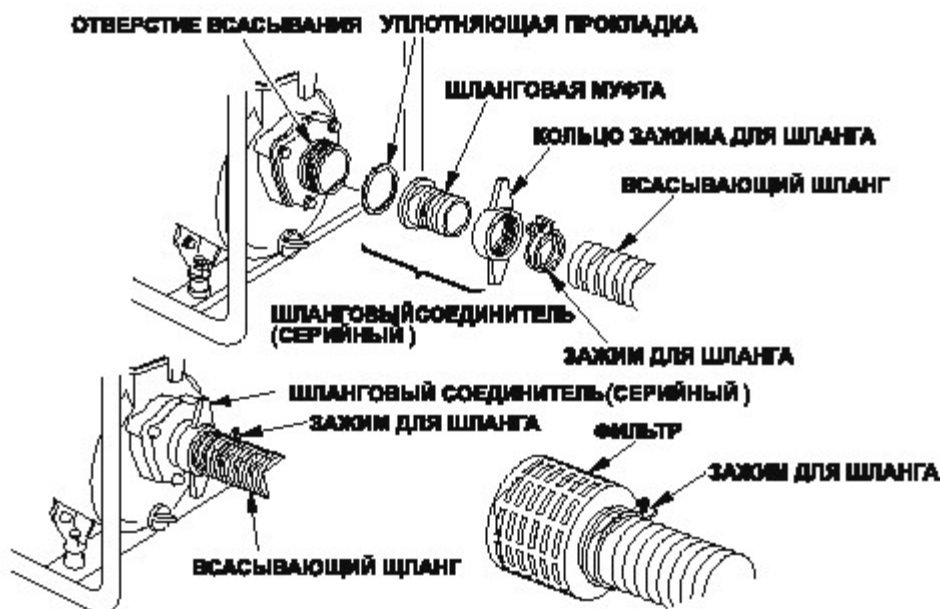

5.5 Установка выпускного шланга

Лучше использовать короткий шланг с большим диаметром, так как это позволит уменьшить трение жидкости и увеличить производительность и напор мотопомпы. Использование длинного шланга или шланга с малым диаметром приведет к увеличению трения жидкости и к снижению характеристик насоса мотопомпы.

5.6 ЗАПРАВКА НАСОСА ВОДОЙ

До запуска двигателя открутите крышку заливной горловины насосной камеры и полностью наполните насосную камеру водой. Установите крышку на место и плотно заверните ее. Работа без воды приведет к разрушению уплотнения.

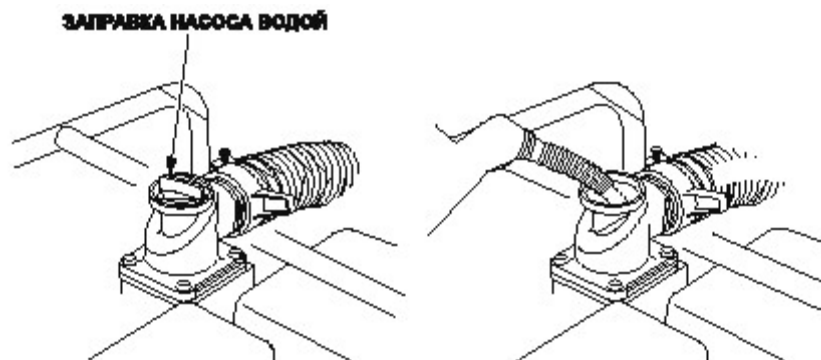

5.7 ПУСК ДВИГАТЕЛЯ

1. Заполните насосную камеру водой.
2. Откройте топливный кран, переместив рычаг в положение «ВКЛ».

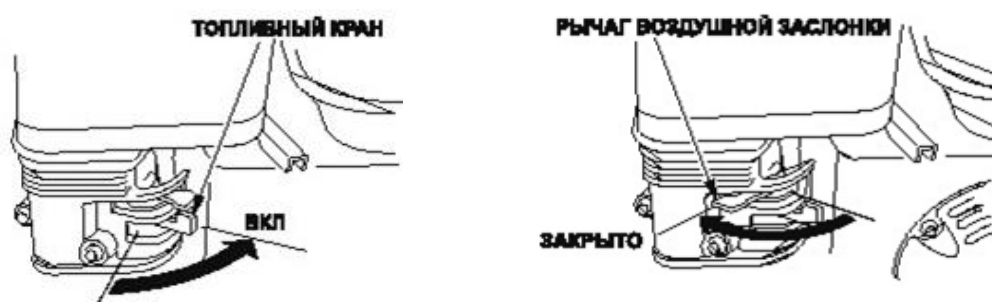

3. Если двигатель холодный, закройте воздушную заслонку, установив рычаг в положение «ЗАКРЫТО».

Если производится повторный запуск прогретого двигателя, оставьте рычаг ВОЗДУШНОЙ ЗАСЛОНКИ в положение «ОТКРЫТО».

4. Переместите рычаг газа из позиции «МЕДЛЕННО» на 1 / 3 в направлении позиции «БЫСТРО».



5. Включите зажигание, повернув выключатель в положение «ВКЛ».

6. Потяните за рукоятку стартера, пока не почувствуете сопротивление. После этого резко дерните за рукоятку стартера. Не отпускайте резко рукоятку стартера, так как вы можете повредить стартер. Аккуратно верните рукоятку в исходное положение.

7. Если перед пуском двигателя воздушная заслонка была закрыта, постепенно приоткрывайте ее, по мере прогрева двигателя.

5.8 РЕГУЛИРОВАНИЕ ОБОРОТОВ ДВИГАТЕЛЯ

После запуска двигателя установив рычаг газа в положение «БЫСТРО», дайте двигателю максимальные обороты, для самовсасывания воды мотопомпой.

Передвигая рычаг можно увеличить или уменьшить производительность насоса.

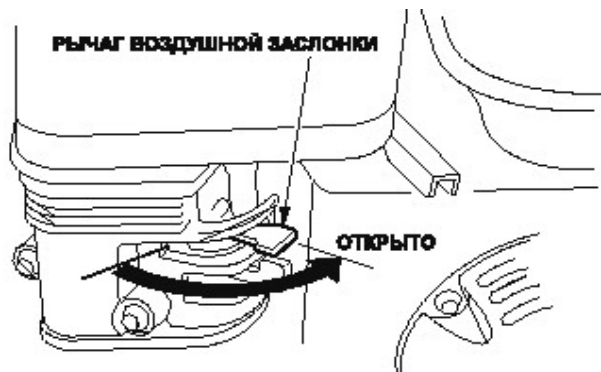

5.9 ОСТАНОВКА ДВИГАТЕЛЯ

1. Установите рычаг газа в положение «МЕДЛЕННО».
2. Поверните выключатель зажигания в положение «ВЫКЛ».
3. Закройте топливный кран (положение «ВЫКЛ»).

Для **экстренной** остановки двигателя, поверните выключатель зажигания в положение «ВЫКЛ».

После окончания работы откройте сливную пробку и слейте воду из насосной камеры. Снимите крышку с заливной горловины насосной камеры и промойте насосную камеру чистой водой.

5.10 ЗАПРАВКА ТОПЛИВОМ

Остановите двигатель. Установите мотопомпу на ровную поверхность. Снимите крышку топливного бака и залейте бензин.

Бензин огнеопасен и взрывоопасен.

- Убедитесь в том, что рядом нет горячих или искрящих предметов или открытого пламени.
- Производите все действия с топливом только на открытом воздухе.
- Производите заправку в условиях хорошей вентиляции при выключенном двигателе.
- Если двигатель до этого работал, подождите, пока он остынет.
- Будьте аккуратны, чтобы не пролить топливо.
- Не наполняйте топливный бак до краев.
- После заправки плотно заверните крышку топливного бака.

РЕКОМЕНДАЦИИ ПО ИСПОЛЬЗОВАНИЮ БЕНЗИНА

Используйте неэтилированный бензин с октановым числом 92.

6. ОБСЛУЖИВАНИЕ МОТОПОМПЫ

6.1 ПРОВЕРКА УРОВНЯ МОТОРНОГО МАСЛА

Остановите двигатель. Установите мотопомпу на ровную поверхность. Проверьте уровень моторного масла.

1. Снимите крышку-щуп маслозаливной горловины, щуп.
2. Вставьте щуп в маслозаливную горловину не закручивая.
3. Проверьте уровень масла, вытащив щуп.
3. Если уровень ниже метки на щупе, налейте масло рекомендованной марки до краев заливного отверстия.

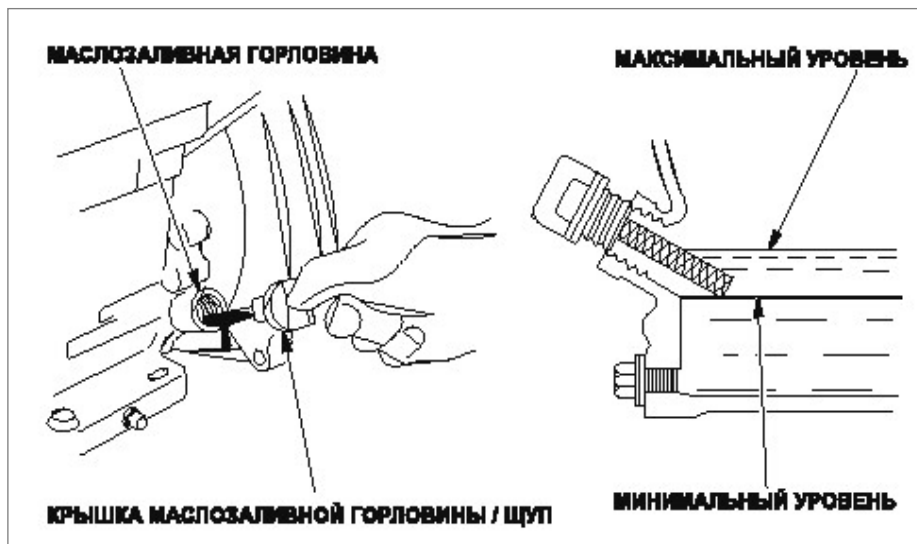

4. Плотно заверните крышку-щуп маслозаливной горловины.

Рекомендуется использовать моторное масло для четырехтактных двигателей, имеющее следующую классификацию по API: SE, SF, по вязкости SAE 10W-30.

6.2 ЗАМЕНА МОТОРНОГО МАСЛА

Замените моторное масло после первых 20 часов работы, а затем через каждые 3 месяца или 200 часов работы.

Слейте моторное масло, пока двигатель еще не остыл. Это обеспечит быстрый и полный слив масла.

1. Поставьте под двигатель соответствующую емкость для сливаемого масла. Снимите крышку маслозаливной горловины, пробку сливного отверстия и уплотняющую прокладку.
2. После того как масло полностью слито, установите пробку сливного отверстия и плотно заверните ее.
3. Налейте масло рекомендованной марки до краев заливного отверстия.
4. Плотно заверните крышку маслозаливной горловины.

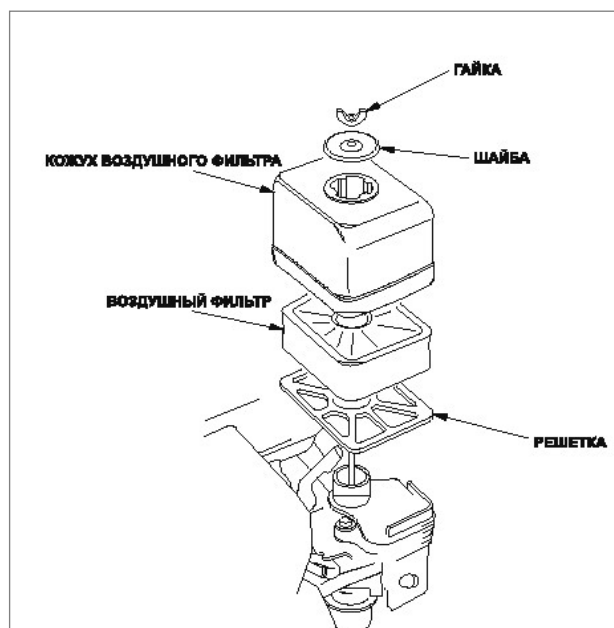

6.3 ОСМОТР ВОЗДУШНОГО ФИЛЬТРА

Отвинтите гайку и снимите кожух воздушного фильтра. Убедитесь в том, что фильтр чистый и в хорошем состоянии. Если воздушный фильтр загрязнен, очистите его. Если фильтр поврежден,

замените его. Установите фильтр и кожух фильтра на место. Убедитесь в том, что все детали фильтра установлены. Плотнo затяните гайку.

6.4 ОЧИСТКА ВОЗДУШНОГО ФИЛЬТРА

1. Промойте воздушный фильтр теплой мыльной водой, прополощите и высушите его. Или очистите воздушный фильтр с использованием невоспламеняющегося растворителя и высушите его.
2. Пропитайте воздушный фильтр чистым моторным маслом и выжмите его, удаляя излишки масла. При избытке моторного масла в поролоновом фильтрующем элементе двигатель при первоначальном запуске будет дымить.
3. С помощью влажной ветоши удалите грязь из кожуха фильтра. Следите за тем, чтобы грязь не попала в канал, ведущий к карбюратору.

6.5 ОБСЛУЖИВАНИЕ СВЕЧИ ЗАЖИГАНИЯ

1. Снимите наконечник свечи зажигания, удалите грязь с основания свечи зажигания.
2. Вывинтите свечу зажигания при помощи свечного ключа
3. Осмотрите свечу зажигания. Замените свечу, если электроды изношены, или если на изоляторе имеются трещины.
4. Зазор должен составлять 0,7-0,8 мм. При необходимости подрегулируйте, аккуратно подогнув боковой электрод.
5. При установке свечи сначала завинтите ее руками.
6. Используя свечной ключ, затяните свечу так, чтобы прокладка была плотно прижата.

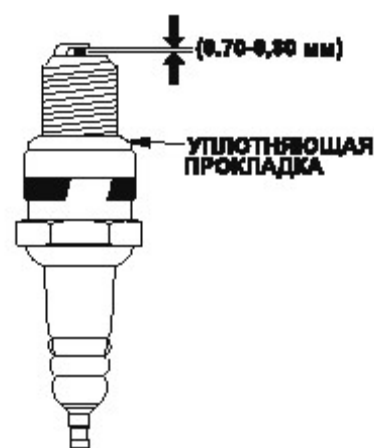

- Недостаточно плотно завинченная свеча может перегреться и повредить двигатель. Слишком сильная затяжка может повредить цилиндр двигателя.
7. Установите наконечник свечи на свечу зажигания.

7. ЭКСПЛУАТАЦИЯ

ВНИМАНИЕ: Мотопомпа поставляется без масла в двигателе. Пожалуйста, залейте масло в двигатель перед запуском.

ИЗБЕГАЙТЕ ГИДРОУДАРОВ

Не допускайте, наезда колес транспортных средств на шланг подачи воды. Не перегибайте шланг, не закрывайте **РЕЗКО** кран подачи, это может привести к повреждению мотопомпы.

ОСТОРОЖНО: Пережим шланга подачи воды не допускается. ежим шланга подачи
ОСТОРОЖНО: Резкое перекрывание крана воды подачи опасно.

СЛИВАЙТЕ ВОДУ ПОСЛЕ КАЖДОГО ИСПОЛЬЗОВАНИЯ

После использования мотопомпы слейте воду, отвернув пробку для слива воды. Промойте помпу, заливая воду через выпускной патрубок.

ВНИМАНИЕ! При замерзании воды внутри мотопомпы, она выйдет из строя.

8. КОНСЕРВАЦИЯ МОТОПОМПЫ.

- 1) Слейте бензин из топливного бака, топливного крана и карбюратора.
- 2) Через свечное отверстие залейте в цилиндр двигателя 5-6 куб. см. чистого моторного масла.
- 3) Потяните рукоятку стартера, пока не почувствуете сопротивление. Это предотвратит цилиндр и клапаны от коррозии.
- 4) Полностью слейте воду из насосной камеры.
- 5) Удалите остатки масла и грязь с двигателя и поставьте его на хранение в сухое место.

9. КОМПЛЕКТНОСТЬ

Мотопомпа _____(указать модель)	1 шт.
Фильтр	1 шт.
Патрубок	2 шт.
Зажим	3 шт.
Патрубок	2 шт.
Свечной ключ	1 шт.
Коробка упаковочная	1 шт.
Руководство по эксплуатации	1 шт.

10. МЕРЫ БЕЗОПАСНОСТИ

1. **Запрещается запуск мотопомпы «всухую», т.е. без предварительного наполнения насосной камеры водой.**
2. **Работы по обслуживанию мотопомпы должны проводиться только при выключенном двигателе.**
3. **Не допускаются к эксплуатации мотопомпы дети и лица, не изучившие руководство по эксплуатации.**

11. ГАРАНТИЙНЫЕ ОБЯЗАТЕЛЬСТВА

Гарантийный срок эксплуатации 6 месяцев со дня продажи, при условии эксплуатации в соответствии с настоящим руководством.

В случае нанесения изделию механических повреждений или попадания внутрь мотопомпы посторонних предметов, послуживших причиной поломки изделия, гарантийные обязательства аннулируются.

С характеристиками оборудования и

гарантийными условиями ознакомлен _____

ГАРАНТИЙНЫЕ СЕРВИСНЫЕ ЦЕНТРЫ:

1. АЛМАТЫ, ул. Бокейханова, 233, тел.: 8 (727) 258-45-61
2. АСТАНА, ул. Московская д. 40, оф. 119 (уг. ул. Ауэзова), тел.: 8 (7172) 58-08-71
3. КАРАГАНДА, ул. Пичугина, 249, кв. 19, 20, тел.: 8 (7212) 47-76-35

СВИДЕТЕЛЬСТВО О ПРИЕМКЕ

Мотопомпа, модель YGP _____, признана годной к эксплуатации.

Заводской номер _____

Дата производства _____

штамп ОТК

12. ВОЗМОЖНЫЕ НЕИСПРАВНОСТИ И ИХ УСТРАНЕНИЕ

НЕИСПРАВНОСТИ	СПОСОБ УСТРАНЕНИЯ	
Мотопомпа не работает	Не запускается двигатель - смотрите проблемы с запуском двигателя	
	Заблокирована крыльчатка. Разберите и прочистите.	
Слабый напор подачи воды	Подсос воздуха со стороны всасывания. Проверьте всасывающий шланг.	
	Потеря мощности двигателя. Обратитесь в сервисный центр.	
	Поврежден сальник мотопомпы. Замените.	
	Слишком большая высота всасывания. Уменьшите высоту.	
	Шланг перегнут или слишком тонкий / длинный. Устраните перегиб шланга, установите шланг большего диаметра или более короткий.	
	Подтекание воды из водовода. Устраните утечку.	
	Заблокирована крыльчатка. Разберите и прочистите.	
	Износ или повреждение крыльчатки. Замените крыльчатку.	
Мотопомпа не всасывает	Подсос воздуха со стороны всасывания. Проверьте всасывающий шланг.	
	Недостаточно воды в насосной камере (залейте воду в заливное отверстие до верха).	
	Плохо затянута пробка для слива воды. Полностью затяните пробку.	
	Недостаточное число оборотов двигателя. Обратитесь сервисный центр.	
	Подсос воздуха через сальник помпы. Замените сальник.	
Проблемы с запуском двигателя	Есть ли искра?	<ol style="list-style-type: none"> 1.Снимите свечу зажигания, наденьте на нее изолятор, заземлите на корпус цилиндра и потяните рукоятку стартера. Проверьте, есть ли искра на свече 2.Если между электродами нет искры, замените свечу. 3.Если искры нет на новой свече, обратитесь в сервисный центр для проверки двигателя.
	Достаточна ли компрессия?	<ol style="list-style-type: none"> 1. Проверьте компрессию, медленно потянув рукоятку стартера. Если компрессия низкая, проверьте, хорошо ли затянута свеча. 2. Если компрессия по-прежнему низкая, обратитесь в сервисный центр для проверки двигателя.